

筑豊自動車検査登録事務所及び熊本運輸支局本庁舎

電話交換機更新工事契約

令和7年1月

九州運輸局総務部会計課

仕 様 書

件 名 筑豊自動車検査登録事務所及び熊本運輸支局本庁舎
電話交換機更新工事契約

1. 概要

本仕様書は、筑豊自動車検査登録事務所（以下「筑豊事務所」という。）及び熊本運輸支局本庁舎（以下「熊本運輸支局」という。）における電話交換機とその周辺機器、それらの設置（既存機器等の撤去を含む。）に伴う工事について規定するものである。

2. 納入期限 令和7年3月31日

3. 納入場所・設置作業内容・納入物品等・監督職員

「別添1 仕様書①」及び「別添2 仕様書②」のとおり

4. 一般的事項

- (1) 本仕様書に記載されていない事項や詳細については、「公共建築工事標準仕様書」及び「公共建築改修工事標準仕様書」(国土交通大臣官房営繕部監修)によることとする。
- (2) 工事の着手・施工・完成にあたり、関係官公署その他の関係機関への必要な届出手続等は請負者において、遅滞なく行うこと。
- (3) (材料が必要な場合) 材料は新品とし、日本産業規格に適合したものとすること。ただし、仮設に使用する材料は新品であることを要しない。なお、材料の品質が明示されていない場合は、均衡を得た品質の物にすること。
- (4) 工事施工に際しては、施工部分以外の施設・設備等に損傷等を与えないよう十分に注意するものとし、必要となる養生を適切に行うこと。万一他の施設・設備等に損傷等を与えた場合は、請負者の責任において原状回復すること。また、職員・来訪者の業務に支障のないよう配慮すること。
- (5) 発生材（廃材、旧電話交換機設備、旧電話機、旧配線等）については、引渡を要するものは指示された場所に整理のうえ監督職員に引き渡すこと。引渡を要しないものはすべて庁舎外に搬出し、関係法令に従い適切に処理すること。
- (6) 工事現場においては、現場代理人が責任者となって関係法令に従い安全・衛生に関する管理を行うこと。また、常に整理整頓を行うこと。
- (7) 工事完成に際しては、当該工事に関する部分の後片付け及び清掃を確実にすること。
- (8) 必要に応じて工事工程写真及び完成写真を撮影し、現像・整理の上、当局へ提出すること。なお、撮影・整理方法等の詳細については、「工事写真の撮り方」(国土交通省大臣官房官庁営繕部監修)によることとする。

- (9) 日常の業務及び来訪者等に支障のある作業については、土曜、日曜に実施すること。作業時間は、監督職員と協議のうえ実施すること。
- (10) その他不明な点があれば監督職員と協議のうえ施行すること。

5. 納入検査

- (1) 本調達品の納入完了後、検査職員による納入検査を行う。その際、受注者が立ち会うものとする。
- (2) 納入検査の結果、本調達物品等の全部又は一部に不具合等があった場合は、受注者は直ちに修復し、あるいは当該物品を引き取り、代替品を検査職員の指定した日時までに納入する。

6. 契約不適合責任

- (1) 納入後、発注者の責によると認められない故障・不具合が発生した場合は、受注者は無償で修理等を行うものとする。但し、その保証期間はメーカー保証基準とする。
- (2) 構造上の欠陥等により重大な故障・不具合が発生した場合は、前記に関わらず、受注者は無償修理等を行うものとする。

7. 請求及び支払い

- (1) 納入検査合格後に請求を行うものとする。消費税及び地方消費税に相当する金額に一円未満の端数があるときは、その端数を切り捨てるものとする。
- (2) 発注者は、適法な請求書に基づき、受理した日から起算して30日以内に受注者に対して代金を支払うものとする。

なお、発注者の責に帰すべき事由により、支払いが遅延した場合は、受注者側に対して、「政府契約の支払遅延防止等に関する法律」の規定に基づき、約定期間満了の日の翌日から支払をする日までの日数に応じて、未支払金額に対して年2.5%の率を乗じて計算した金額を遅延利息として支払うものとする。

8. その他

- (1) 搬入等に要する全ての費用は本調達に含まれる。
- (2) 本仕様に定めのない事項及び疑義が生じた場合、両者協議のうえ決定するものとする。

仕 様 書 ①

件 名 筑豊自動車検査登録事務所電話交換機更新工事契約

1. 概要

本仕様書は、筑豊自動車検査登録事務所（以下「筑豊事務所」という。）における電話交換機とその周辺機器、それらの設置（既存機器等の撤去を含む。）に伴う工事について規定するものである。

2. 納入場所 筑豊自動車検査登録事務所

福岡県飯塚市仁保 2 3 - 3 9

3. 設置作業内容

(1) 庁舎内電話交換機更新

筑豊事務所に設置されている電話交換設備・周辺機器等について、後記の機器仕様に基づき更新を行う。

なお、配線については、事務所内を新設とし、別棟検査場までの屋外配線は既存のものを流用すること。

(2) 撤去作業

既存電話交換設備・周辺機器等の撤去を本契約で実施する。

なお、不要となったケーブル類も撤去する。

4. 納入物品等

(1) 電話交換機一式

ア 電話交換機主装置

現在、交換機に収容している回線については、同様な状態で収納すること。

なお、詳細は別途システム構成図（別紙①-1）を参照。

- ・ デジタル回線 4 回線以上接続可能であること。
- ・ アナログ回線 4 回線以上接続可能であること（IP 電話 3 回線を含む）。
- ・ 回線の増設に対してデジタル及びアナログともに 1 スロットル以上の空きがあること。
- ・ 光電話に対応できること。
- ・ 外・内線呼の外線への転送可能であること。（手動含む）
- ・ 現在、使用している音声応答装置等と同等以上のサービスが利用可能であること。
- ・ 停電時にも発着信可能であること。

イ 構成

- ・ 筑豊事務所内の受話器の構成について、別紙①-2及び以下のとおりとする。

① 着信について

- ・ 内線番号「10」～「16」は、回線番号「0948-82-3412」、「0948-82-3413」、「050-3819-7678」、「050-3819-7778」及び「050-3819-7580」に対応し鳴動及びグループ構成については、別途現地にて調整するものとする。

また、全てのグループにおいて内線による転送を可能とすること。

② 発信について

- ・ 内線番号「10」～「16」は、回線番号「0948-82-3412」、「0948-82-3413」、「050-3819-7678」、「050-3819-7778」及び「050-3819-7580」に対応し、発信に対するグループ構成については、別途現地にて調整するものとする。

③ その他

- ・ 内線番号「20」「21」「50」「51」及び回線番号「0948-82-3382」は、独立行政法人自動車技術総合機構九州検査部の配下となるため設定等については、同法人の指示によること。

(2) 電話機

- ・ ビジネス用標準電話機が3台、停電対応電話機が2台、カールコードレス電話機4台、DCLコードレス電話機2台の計11台が設置可能であること。

設置箇所は、別紙①-3のとおり。

また、今後の増設に対応できる空きが2以上あること。

- ・ 発信、短縮等設定ボタンが24以上あること。
- ・ 発信者履歴が各10件以上登録可能であること。
- ・ 録音機能が設定可能であること。
- ・ 電話帳が50件以上登録可能であること。

(3) その他

- ・ 故障時の対処として、修理対応が可能であること。
- ・ 修理対応可能な営業所及びエンジニアを有する保守体制が確立していること。
- ・ 内線番号「20」「21」「50」「51」に対応する停電対応電話機、カールコードレス電話機及び自動車検査場におけるDCLコードレス電話機の接続装置の購入費及びこれらに関する設置費並びに諸経費、また対応する現在設置されている設備の撤去費については、別途独立行政法人自動車技術総合機構九州検査部あて見積書を提出し、契約を締結すること。
- ・ 独立行政法人自動車技術総合機構九州検査部の電話機設置数は以下のとおり

とする。

停電対応電話機	1台
カールコードレス電話機	1台
DCLコードレス電話機	2台

5. 監督職員

筑豊自動車検査登録事務所 運輸企画専門官（登録担当）

筑豊自動車検査登録事務所 システム構成図

別紙①-1 (現行)

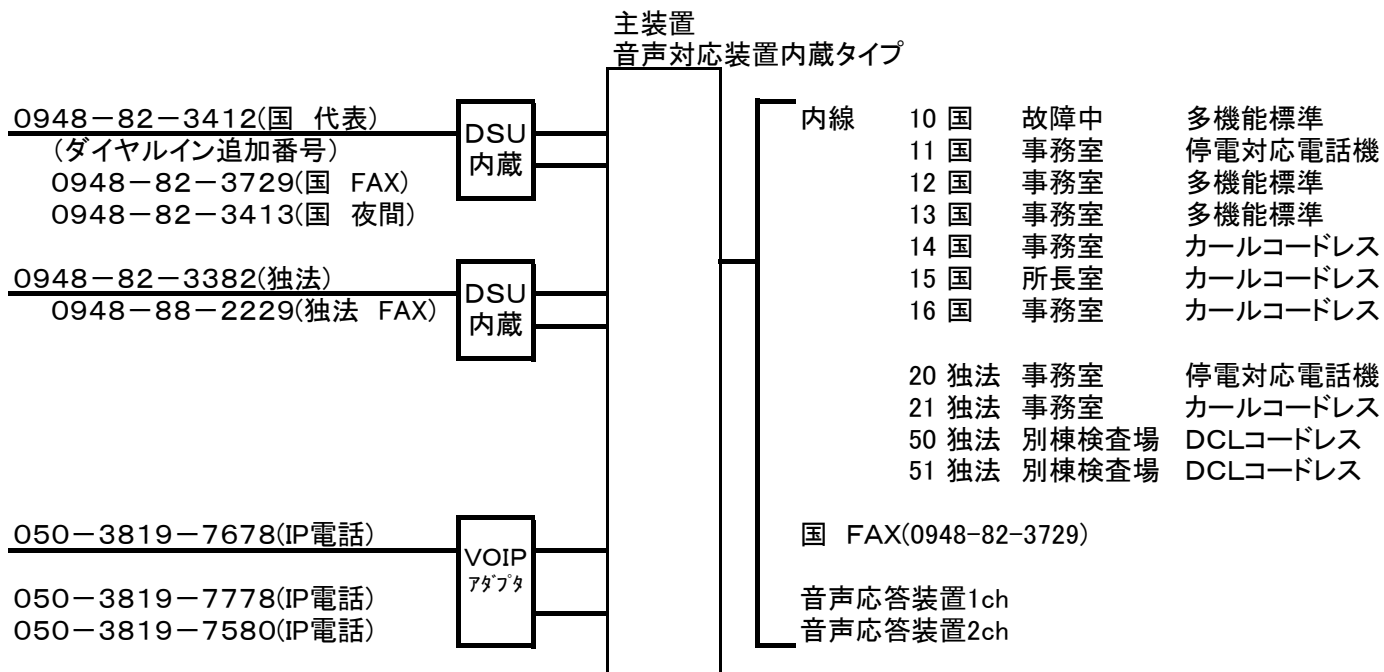

筑豊自動車検査登録事務所 システム構成図

別紙①-1(改修後)

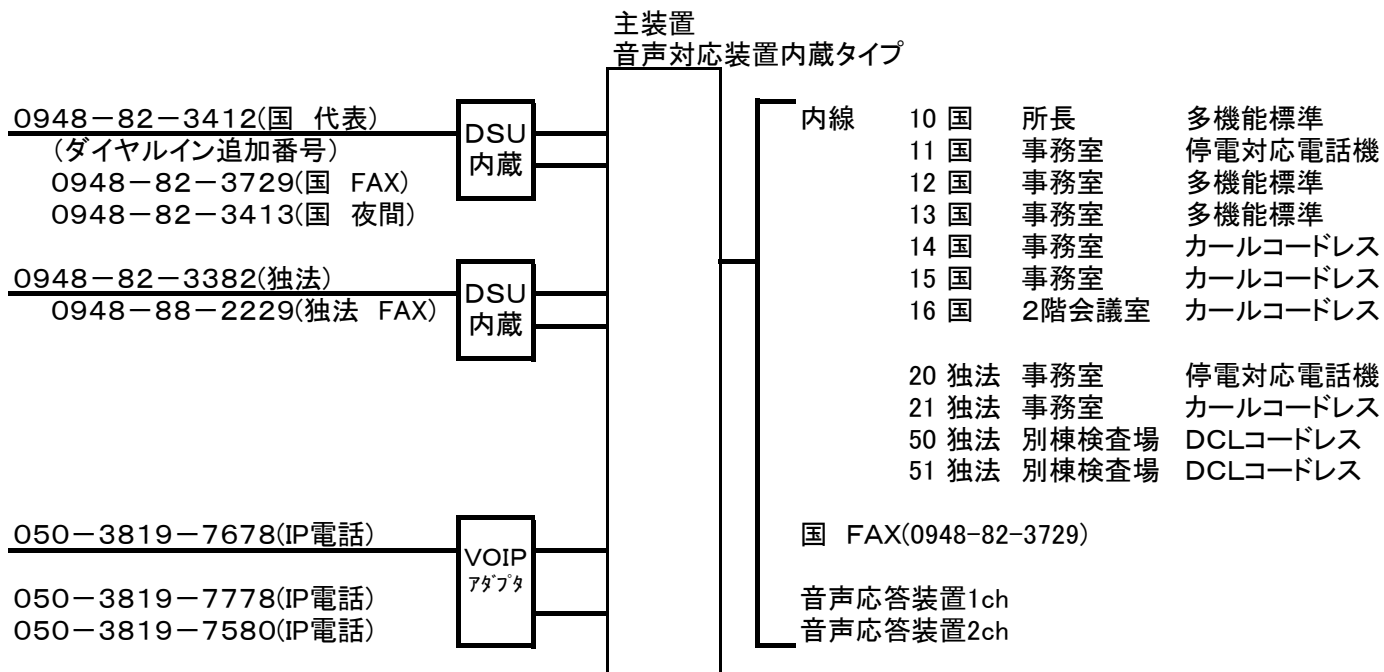

筑豊自動車検査登録事務所 内線番号一覧表

番号	内線番号	名称	設置場所	種類	国 代表 82-3412		国 夜間 82-3413		IP電話 050-3819-7678		IP電話 050-3819-7778		IP電話 050-3819-7580		独法 82-3382		備考
					発信	着信	発信	着信	発信	着信	発信	着信	発信	着信	発信	着信	
1	40	所長	所長室	多機能標準	○		○		○		○		○				故障中未使用
2	11	首席	事務室	停電対応電話機	○	○	○	○	○	○	○	○	○	○			
3	12	検査	事務室	多機能標準	○	○	○	○	○	○	○	○	○	○			
4	13	登録1	事務室	多機能標準	○	○	○	○	○	○	○	○	○	○			
5	14	登録2	事務室	カールコードレス	○	○	○	○	○	○	○	○	○	○			
6	15	所長	所長室	カールコードレス	○	○	○	○	○	○	○	○	○	○			
7	16	登録3	事務室	カールコードレス	○	○	○	○	○	○	○	○	○	○			
8	20	検査法人	事務室	停電対応電話機											○	○	
9	21	検査法人	事務室	カールコードレス											○	○	
10	50	検査法人	別棟検査場	DCLコードレス											○	○	
11	51	検査法人	別棟検査場	DCLコードレス											○	○	

筑豊自動車検査登録事務所 内線番号一覧表

番号	内線番号	名称	設置場所	種類	国 代表 82-3412		国 夜間 82-3413		IP電話 050-3819-7678		IP電話 050-3819-7778		IP電話 050-3819-7580		独法 82-3382		備考
					発信	着信	発信	着信	発信	着信	発信	着信	発信	着信	発信	着信	
1	10	所長	所長室	多機能標準	○		○		○		○		○				
2	11	首席	事務室	停電対応電話機	○	○	○	○	○	○	○	○	○	○			
3	12	検査	事務室	多機能標準	○	○	○	○	○	○	○	○	○	○			
4	13	校合	事務室	多機能標準	○	○	○	○	○	○	○	○	○	○			
5	14	検査窓口	事務室	カールコードレス	○	○	○	○	○	○	○	○	○	○			
6	15	登録	事務室	カールコードレス	○	○	○	○	○	○	○	○	○	○			
7	16	会議室	2階会議室	カールコードレス	○	○	○	○	○	○	○	○	○	○			
8	20	法人	事務室	停電対応電話機											○	○	
9	21	法人	事務室	カールコードレス											○	○	
10	50	新規	別棟検査場	DCLコードレス											○	○	
11	51	最終	別棟検査場	DCLコードレス											○	○	

別紙①-3 (現行)

筑豊自動車検査登録事務所 電話機配置図

	停電対応電話機
	ビジネス用標準電話機
	カールコードレス電話機
	DCLコードレス電話機

運輸局	検査法人
1台	1台
3台	0台
3台	1台
0台	2台
計7台	計4台

出入口

ロビー

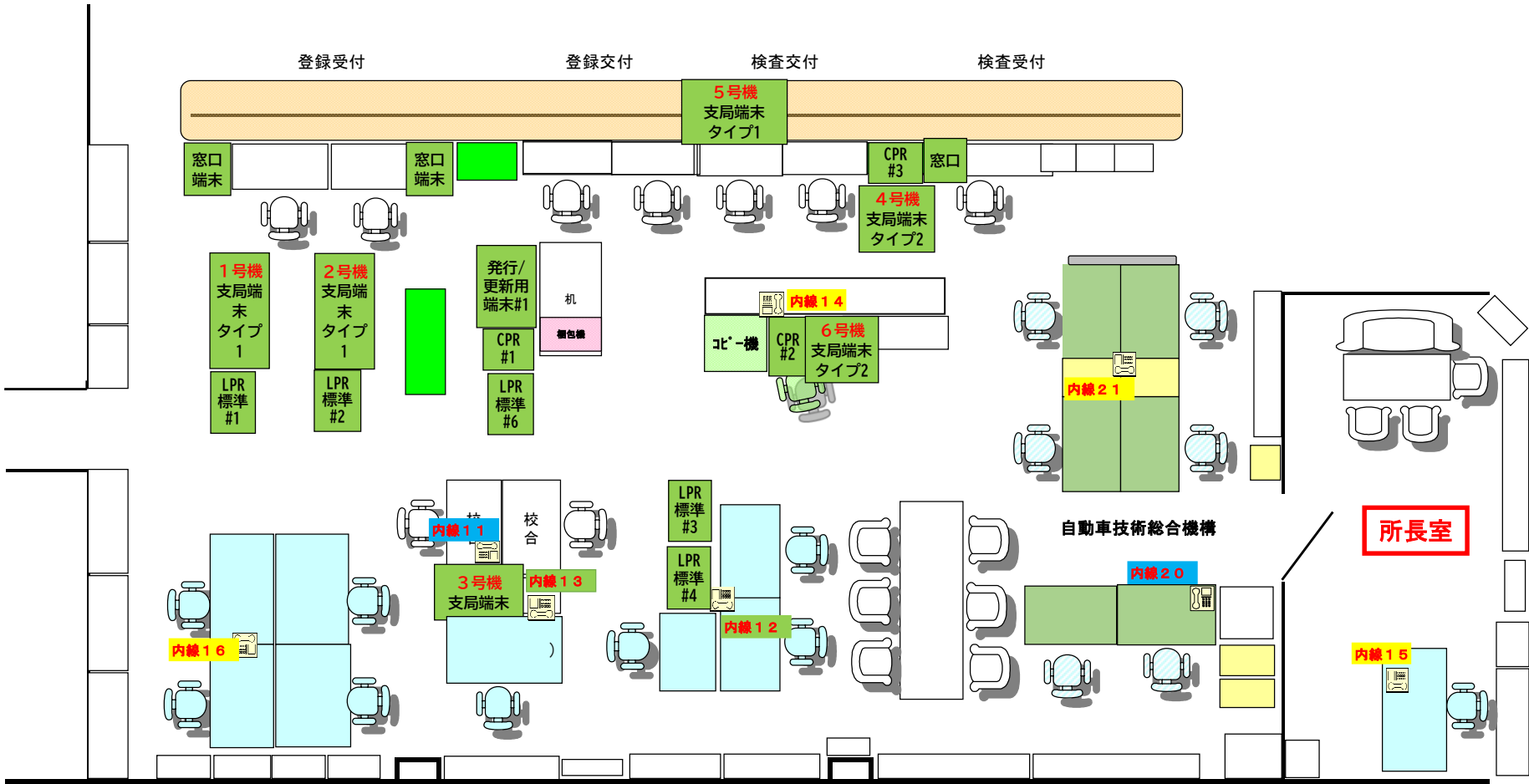

内線50番 新規 別棟検査場

内線51番 最終BOX 別棟検査場

別紙①-3 (改修後)

筑豊自動車検査登録事務所 電話機配置図

	停電対応電話機
	ビジネス用標準電話機
	カールコードレス電話機
	DCLコードレス電話機

運輸局	検査法人
1台	1台
3台	0台
3台	1台
0台	2台
計7台	計4台

出入口

ロビー

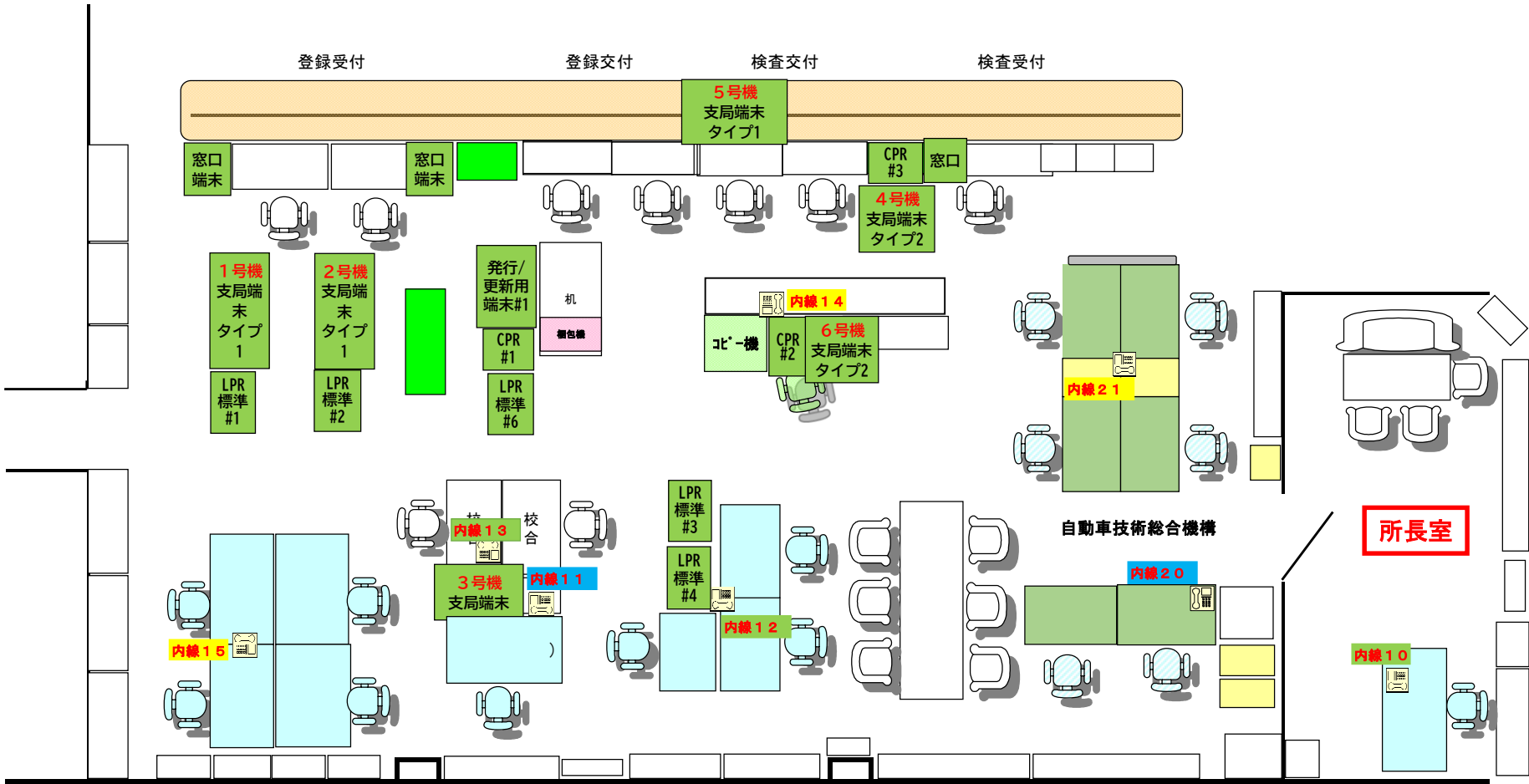

内線 16番 2階会議室

内線 50番 新規 別棟検査場

内線 51番 最終BOX 別棟検査場

仕 様 書 ②

件 名 熊本運輸支局本庁舎電話交換機更新工事契約

1. 概要

本仕様書は、熊本運輸支局本庁舎（以下「熊本運輸支局」という。）における電話交換機とその周辺機器、それらの設置（既存機器等の撤去を含む。）に伴う工事について規定するものである。

2. 納入場所 熊本運輸支局本庁舎

熊本県熊本市東区東町 4-14-35

3. 設置作業内容

(1) 庁舎内電話交換機更新

熊本運輸支局に設置されている電話交換設備・周辺機器等について、後記の機器仕様に基づき更新を行う。

(2) 撤去作業

既存電話交換設備・周辺機器等の撤去を本契約で実施する。
なお、不要となったケーブル類も撤去する。

4. 納入物品等

(1) 電話交換機一式

ア 電話交換機主装置

現在、交換機に收容している回線については、同様な状態で収納すること。

なお、詳細は別途システム構成図（別紙②-1）を参照。

- ・ デジタル回線 6 回線以上接続可能であること。
- ・ アナログ回線 4 回線以上接続可能であること（IP 電話 2 回線を含む）。
- ・ 回線の増設に対してデジタル及びアナログともに 1 スロットル以上の空きがあること。
- ・ 光電話に対応できること。
- ・ 外・内線呼の外線への転送可能であること。（手動含む）
- ・ 現在、使用している音声応答装置等と同等以上のサービスが利用可能であること。なお、設定は（別紙②-3）を参照。
- ・ タイマー機能があり、一定時刻に夜間用番号以外の外線番号につきメッセージ対応を行うよう、オン・オフが自動で切り替わること。また、手動でのオン・オフの切り替えが可能であること。

- ・ 休日、祝日等が自動設定されること。(リモートでも可)
- ・ 停電時にも発着信可能であること。

イ 構成

- ・ 熊本運輸支局内の受話器の構成について別紙②-2及び以下のとおりとする。

① 着信について

- ・ 内線番号10、12～14、20～24、30～33及び50～54は、回線番号096-369-3188、096-369-3155、096-369-3130、096-369-3199、050-3819-7684及び050-3819-7784に対応し鳴動及びグループ構成については、別途現地にて調整するものとする。

また、全てのグループにおいて内線による転送を可能とすること。

② 発信について

- ・ 内線番号10～14、20～24、30～33及び50～54は、回線番号096-369-3188、096-369-3155、096-369-3130、096-369-3199、050-3819-7684及び050-3819-7784に対応し、発信に対するグループ構成については、別途現地にて調整するものとする。

③ その他

- ・ 内線番号40～44及び回線番号096-369-3384は、独立行政法人自動車技術総合機構九州検査部の配下となるため設定等については、同法人の指示によること。

(2) 電話機

- ・ ビジネス用標準電話機が9台、停電対応電話機が1台、カールコードレス電話機が14台の計24台が設置可能であること。

設置箇所は、別紙②-4のとおり。

また、今後の増設に対応できる空きが2以上あること。

- ・ 発信、短縮等設定ボタンが24以上あること。
- ・ 発信者履歴が各10件以上登録可能であること。
- ・ 録音機能が設定可能であること。
- ・ 電話帳が50件以上登録可能であること。

(3) その他

- ・ 故障時の対処として、修理対応が可能であること。
- ・ 修理対応可能な営業所及びエンジニアを有する保守体制が確立していること。
- ・ 内線番号40～44に対応するカールコードレス電話機及び自動車検査場におけるカールコードレス電話機の接続装置の購入費及びこれらに関する設置費

並びに諸経費、また対応する現在設置されている設備の撤去費については、別途独立行政法人自動車技術総合機構九州検査部あて見積書を提出し、契約を締結すること。

- ・ 独立行政法人自動車技術総合機構九州検査部の電話機設置数は以下のとおりとする。

カールコードレス電話機	5台
-------------	----

5. 監督職員

熊本運輸支局本庁舎 運輸企画専門官（総務企画担当）

熊本運輸支局 本庁舎 システム構成図

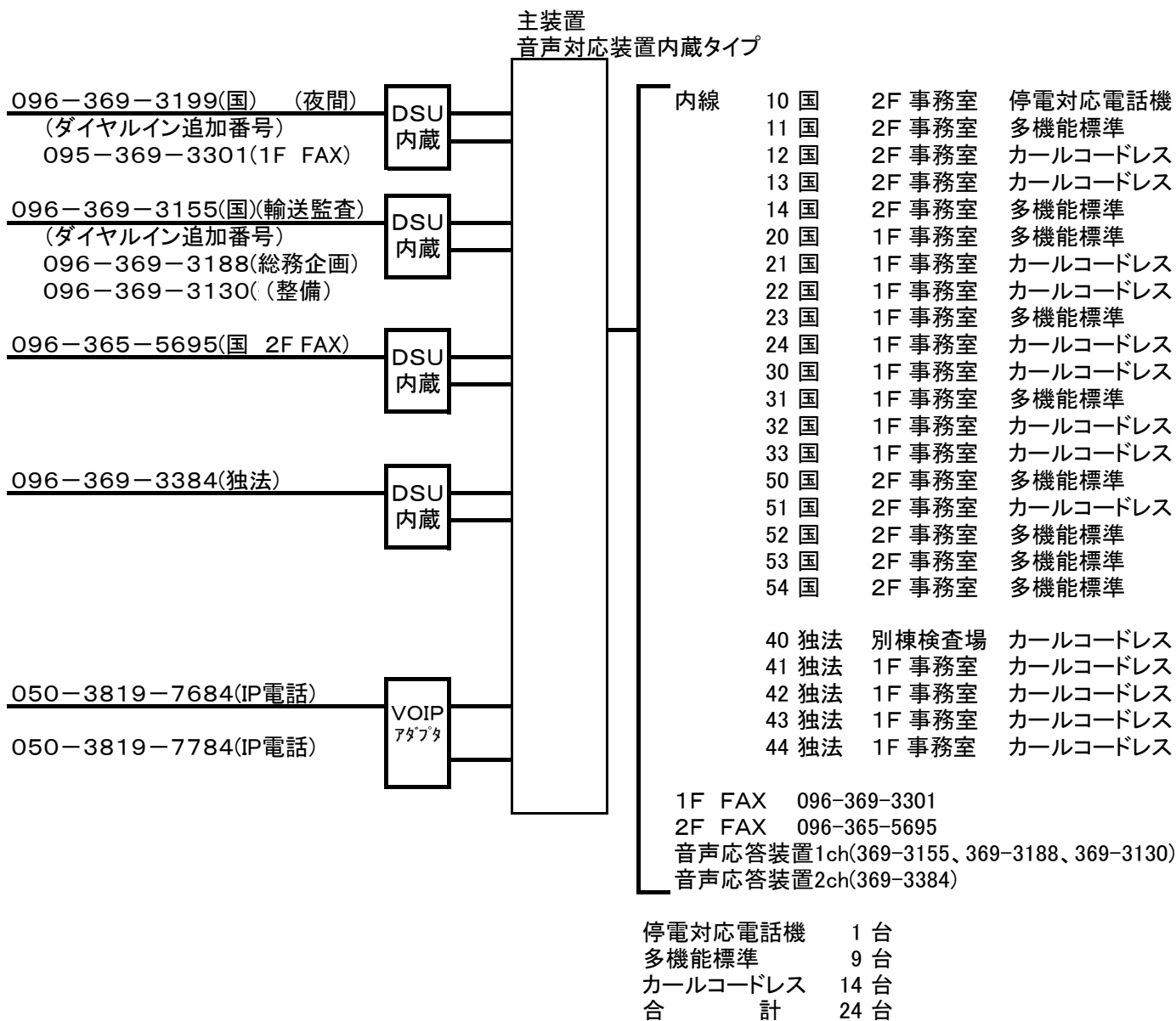

熊本運輸支局本庁舎 内線番号一覧表

番号	内線番号	名称	設置場所	種類	夜間 369-3199		輸送監査 369-3155		総務企画 369-3188		整備 369-3130		独法 369-3384		IP電話 050-3819- 7684		IP電話 050-3819- 7784		備考
					発信	着信	発信	着信	発信	着信	発信	着信	発信	着信	発信	着信	発信	着信	
1	10	総務	2F 事務室	停電対応電話機					○	○									
2	11	支局長	2F 支局長室	多機能標準					○	×									
3	12	総務	2F 事務室	カールコードレス	○	○			○	○									
4	13	総務	2F 事務室	カールコードレス	○	○			○	○									
5	14	総務	2F 事務室	多機能標準					○	○									
6	20	登録	1F 事務室	多機能標準					○	×				○	○	○	○		
7	21	登録	1F 事務室	カールコードレス					○	×				○	○	○	○		
8	22	登録	1F 事務室	カールコードレス					○	×				○	○	○	○		
9	23	登録	1F 事務室	多機能標準					○	×				○	○	○	○		
10	24	登録	1F 事務室	カールコードレス					○	×				○	○	○	○		
11	30	整備	1F 事務室	カールコードレス							○	○							
12	31	整備	1F 事務室	多機能標準	○	○					○	○							
13	32	整備	1F 事務室	カールコードレス							○	○							
14	33	整備	1F 事務室	カールコードレス							○	○							
15	50	輸送	2F 事務室	多機能標準	○	○	○	○											
16	51	輸送	2F 事務室	カールコードレス			○	○											
17	52	輸送	2F 事務室	多機能標準			○	○											
18	53	輸送	2F 事務室	多機能標準			○	○											
19	54	輸送	2F 事務室	多機能標準			○	○											
20	40	検査法人	別棟検査場	カールコードレス									○	○					
21	41	検査法人	1F 事務室	カールコードレス									○	○					
22	42	検査法人	1F 事務室	カールコードレス									○	○					
23	43	検査法人	1F 事務室	カールコードレス									○	○					
24	44	検査法人	1F 事務室	カールコードレス									○	○					

1. 総務企画部門「096-369-3188」への着信

- 1) 総務企画部門 096-369-3188
- 2) 輸送・監査部門 096-369-3155
- 3) 整備部門 096-369-3130
- 4) 登録部門 050-5540-2086

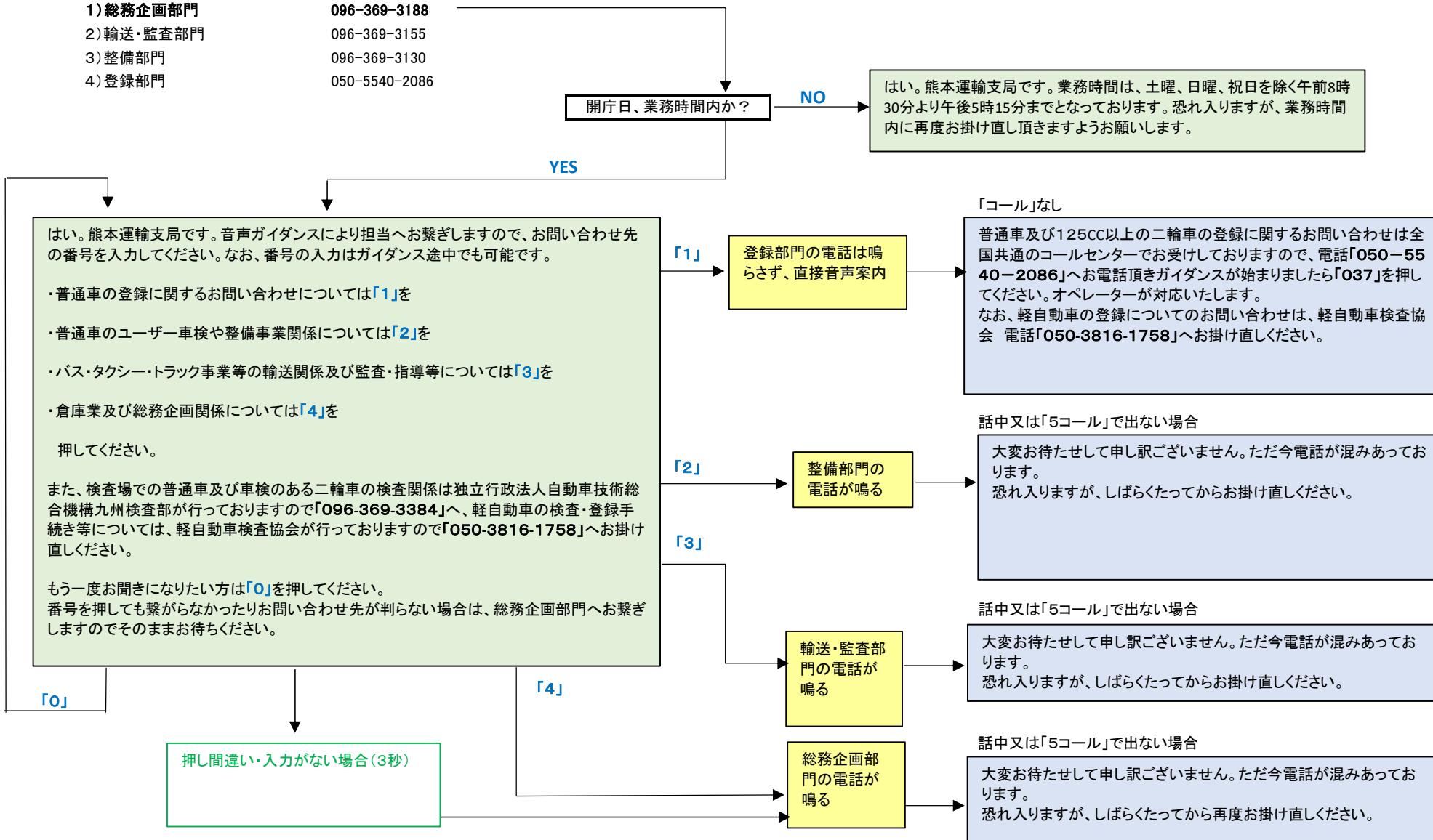

2. 輸送・監査部門「096-369-3155」への着信

- 1) 総務企画部門 096-369-3188
- 2) 輸送・監査部門 096-369-3155
- 3) 整備部門 096-369-3130
- 4) 登録部門 050-5540-2086

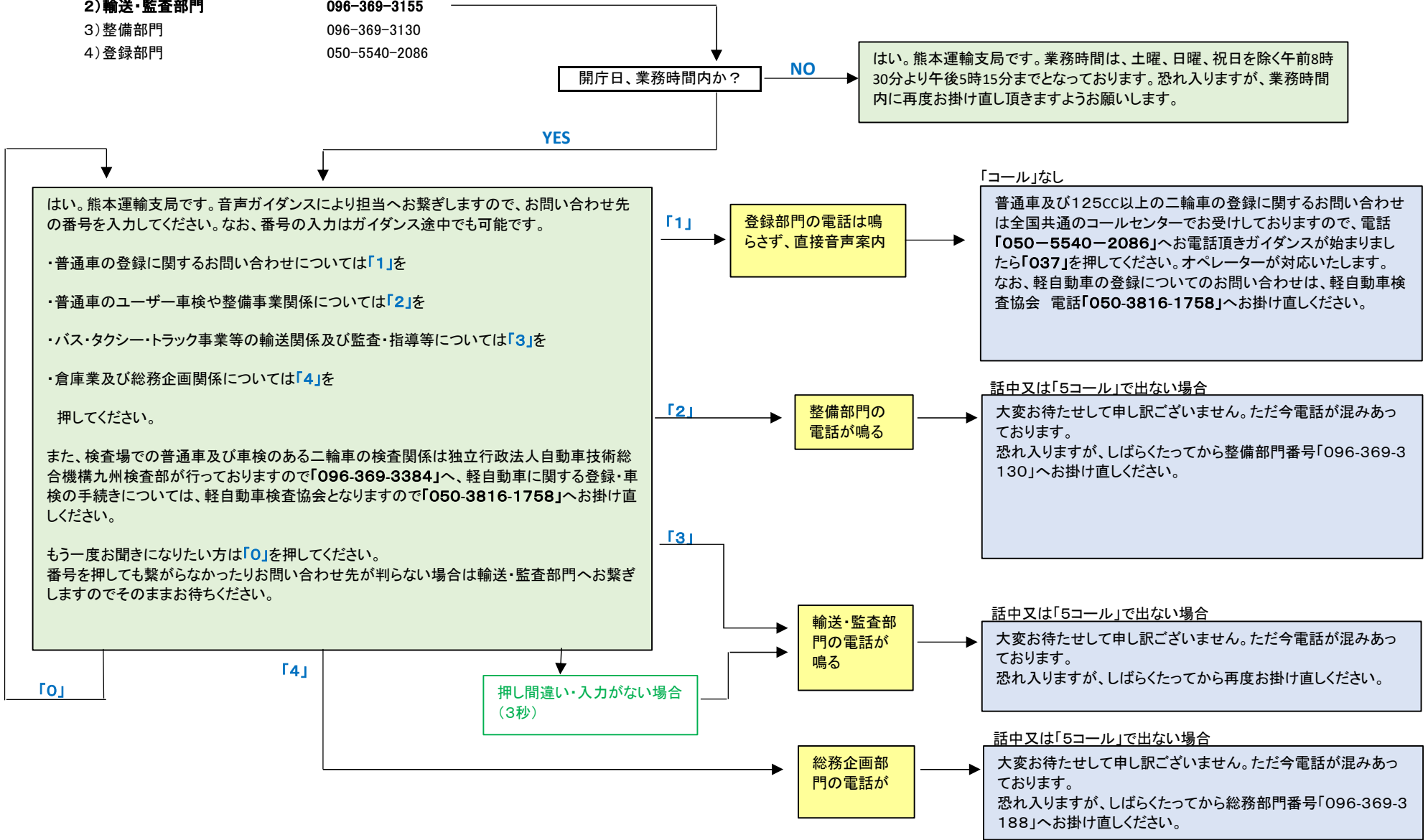

3. 整備部門「096-369-3130」への着信

- 1) 総務企画部門 096-369-3188
- 2) 輸送・監査部門 096-369-3155
- 3) **整備部門 096-369-3130**
- 4) 登録部門 050-5540-2086

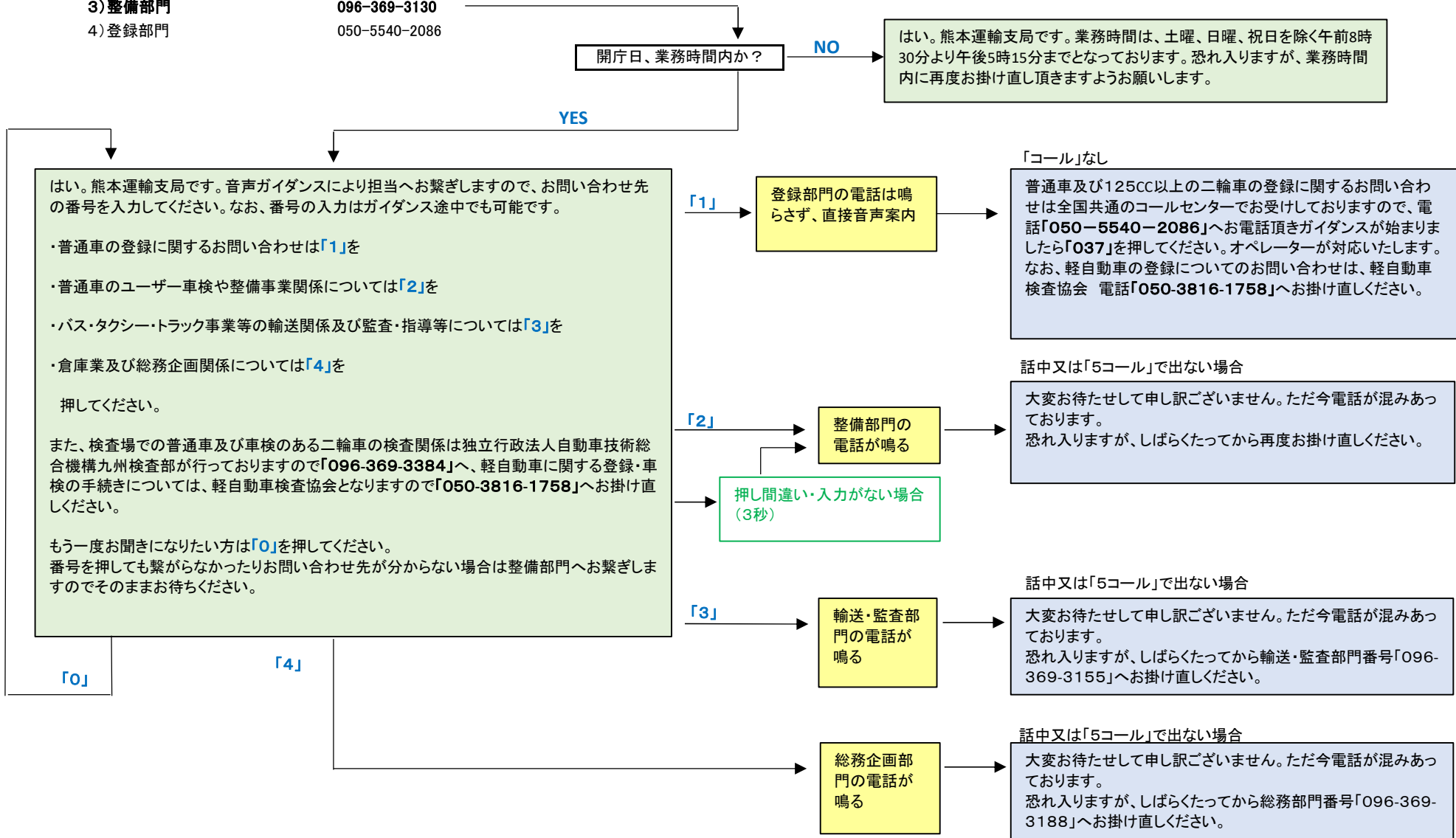

九州運輸局 熊本運輸支局 電話機配置図

受付

2F

電話番号
ガイダンス

- 総務企画 369-3188 ④
- 輸送監査 369-3155 ③
- 整備部門 369-3130 ②
- 登録部門 050-5540-2086 ①
- (夜間) (369-3199(部外秘))
- 自動車機構 369-3384
- 1階 FAX 369-3301
- 2階 FAX 365-5695

支局長

(11)
固定

総務企画部門

(13)
コードレス

(10)
固定

(10) 停電、
電話設定操作対応

(12)
コードレス

(14)
固定

輸送・監査部門

(52)
首席
固定

	(53) 固定	(50) 固定	
(54) 固定	コードレス (51)		

1F

相談窓口 ⑥	受付 ⑤	受付	受付
-----------	---------	----	----

交付 ④

重量税	受付 ③	受付	交付	交付 ②	ユーザー受付 ①
-----	---------	----	----	---------	-------------

登録部門

(22)
コードレス

(21)
コードレス

(32)
コードレス

整備部門

(33)
コードレス

自動車機構

車検場(40)コードレス

(23)
固定

(20)
固定

(24)
コードレス

(44)
コードレス

(43)
コードレス

(42)
コードレス

(41)
コードレス

(31)
固定

(30)
コードレス